

PRODUCTOS OLMAR S.A.



TARIFA DE PRECIOS



2009

INDICE

Daikin 1 x 1 serie URURU - SARARA	3
Daikin 1 x 1 serie UX-1 bomba de calor	4
Daikin 1 x 1 series G y F frío solo y bomba de calor	5
Daikin 2 x 1 series G frío solo y bomba de calor	6
Daikin 3 x 1 series G frío solo y bomba de calor	7
Daikin Altherma	8
McQuay unidades de conductos No Inverter	9
Oranier vitrocerámicas a gas y encimera mixta	10
Oranier conjuntos con horno eléctrico y cristalgas	11
Gamor & Fratelli Onofri hornos independientes a gas	12
Gamor vitrocerámicas eléctricas y Fratelli Onofri horno eléctrico	13
Fratelli Onofri encimeras a gas	14
Fratelli Onofri cristalgas y gama profesional	15



Unidades de Pared Ururu-Sarara Inverter Con control de humedad y ventilación

**Ururu
Sarara**

INVERTER



FTXR-E



RXR-E



¡El aire acondicionado del futuro!

Para disfrutar del máximo confort, se necesita controlar algo más que la temperatura. La nueva generación de aire acondicionado permite:

- 1.- Control de temperatura
- 2.- Control de humedad
- 3.- Ventilación

Adecuación de la humedad

Función automática de control de humedad ambiente. La operación Ururu (Humectación) y Sarara (Deshumectación) se realiza de forma uniforme en toda la estancia.

Un aire húmedo crea una mejor sensación de calor, mayor confort.

Intercambio de humedad

No se necesita aportación de agua. Toda la humedad se toma del exterior y se aporta al interior.



Se suministra el aire del exterior, siendo filtrado y tratado antes de ser conducido al ambiente climatizado

Función de renovación. Intercambio de aire interior-exterior. Toda la humedad recuperada del aire se utiliza para el interior. La tubería de renovación de aire viene incluida.



CARACTERÍSTICAS URURU-SARARA

- **INVERTER**
- **MODO CONFORT**
- **FILTRO DESODORIZANTE FOTOCATALÍTICO**
- **FILTRO PURIFICADOR DE AIRE**
- **FILTRO PURIFICADOR DE APATITIO DE TITANIO**
- **FUNCIONAMIENTO EN AUSENCIA**
- **MODO POWERFUL**
- **ORIENTACIÓN HORIZONTAL AUTOMÁTICA**
- **ORIENTACIÓN VERTICAL AUTOMÁTICA**
- **FLUJO DE AIRE 3-D**
- **EFICIENCIA ENERGÉTICA**
- **MODO SILENCIOSO**

UNIDADES DE PARED **BOMBA DE CALOR** URURU-SARARA INVERTER

Modelo	Tipo	Ud.Ext.	Ud.Int.	Frigorías	Calorías	Precio*
TXR28E	B/C	RXR28E	FTXR28E	3096	4300	1.578,00 euros
TXR42E	B/C	RXR42E	FTXR42E	3956	4816	1.870,00 euros
TXR50E	B/C	RXR50E	FTXR50E	4730	5332	2.856,00 euros

* Estos precios no incluyen instalación ni I.V.A.

Unidades de Pared serie UX1 Inverter / Bomba de Calor / Split



FTXG25ES / 35ES

crystal mate plateado



FTXG25EW / 35EW

crystal mate blanco

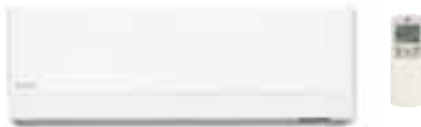

RXG25E / 35E



Compacto, elegante y estilizado.
Sólo 150 mm de profundidad.



- Nuevo sistema de apertura deslizante que mejora la distribución del flujo de aire.

Modo refrigeración

La aleta se fija en una posición casi horizontal, lo que previene corrientes directas de aire frío sobre las personas y homogeneiza la temperatura de la estancia.



Modo calefacción

La aleta gira hacia abajo, fijándose en una posición casi vertical, dirigiendo el flujo de aire caliente directamente a los pies de las personas evitando la molesta sensación de pies fríos.



- Primer filtro purificador de aire del mundo que emplea un fotocatalizador de apatito de titanio, que elimina los olores y bacterias y desactiva los virus.

sensor
inteligente

CARACTERÍSTICAS SERIE UX-1

- **INVERTER**
- **SENSOR DE MOVIMIENTO**
- **MODO CONFORT**
- **FILTRO DESODORIZANTE FOTOCATALÍTICO**
- **FILTRO PURIFICADOR DE AIRE**
- **FILTRO PURIFICADOR DE APATITO DE TITANIO**
- **FUNCIONAMIENTO EN AUSENCIA**
- **MODO POWERFUL**
- **ORIENTACIÓN HORIZONTAL AUTOMÁTICA**
- **ORIENTACIÓN VERTICAL AUTOMÁTICA**
- **EFICIENCIA ENERGÉTICA**
- **MODO SILENCIOSO**

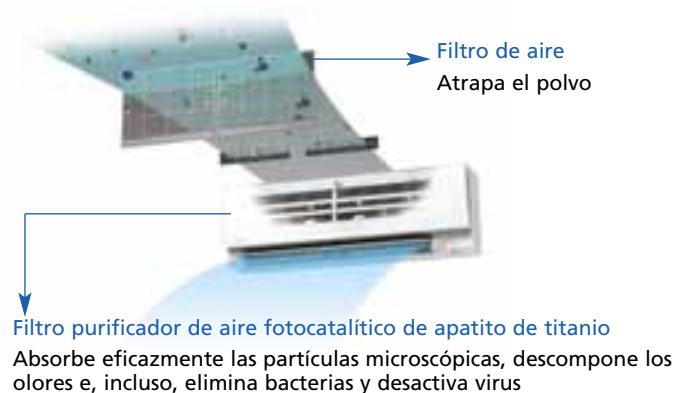

UNIDADES DE PARED **BOMBA DE CALOR** SERIE UX1 INVERTER

Modelo	Color	Tipo	Ud.Ext.	Ud.Int.	Frigorías	Calorías	Precio*
TXG25EW	BLANCO	B/C	RXG25E	FTXG25EW	2580	3870	1.313,00 euros
TXG25ES	PLATEADO	B/C	RXG25E	FTXG25ES	2580	3870	1.313,00 euros
TXG35EW	BLANCO	B/C	RXG35E	FTXG35EW	3268	4300	1.494,00 euros
TXG35ES	PLATEADO	B/C	RXG35E	FTXG35ES	3268	4300	1.494,00 euros

Unidades de Pared tipo split 1x1



SERIES G



SERIES F



RKS-G / RXS-G

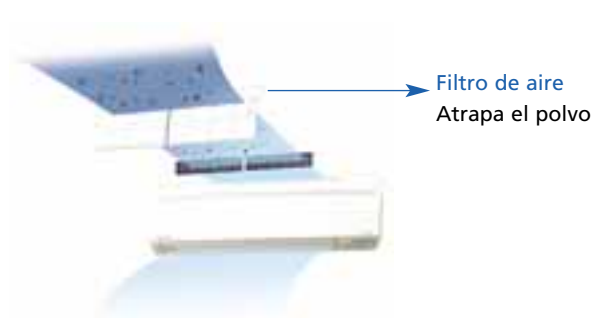

• Mediante un sensor infrarrojo detecta en el ambiente la ausencia de personas y de forma automática activa una función de ahorro de energía, lo que supone una disminución considerable, y un apreciable aumento de confort. Consume un 20% menos en refrigeración que los equipos sin sensor inteligente.



CARACTERÍSTICAS serie G y F

- INVERTER
- SENSOR DE MOVIMIENTO
- FILTRO DESODORIZANTE FOTOCATALÍTICO
- FILTRO PURIFICADOR DE APATITO DE TITANIO
- MODO POWERFUL
- ORIENTACIÓN HORIZONTAL AUTOMÁTICA
- MODO ECONO
- EFICIENCIA ENERGÉTICA
- MODO SILENCIOSO UNIDAD EXTERIOR E INTERIOR
- MODO NOCHE

UNIDADES DE PARED INVERTER **FRIO SOLO** SPLIT SERIES G Y F

Modelo	Tipo	Ud.Ext.	Ud.Int.	Frigorías	Precio*
TKS20G	S/F	RKS20G	FTXS20G	2408	944,00 euros
TKS25G	S/F	RKS25G	FTXS25G	2752	992,00 euros
TKS35G	S/F	RKS35G	FTXS35G	3268	1.100,00 euros
TKS42G	S/F	RKS42G	FTXS42G	4300	1.338,00 euros
TKS50F	S/F	RKS50F	FTKS50B	4558	1.766,00 euros

HASTA FIN DE EXISTENCIAS

UNIDADES DE PARED INVERTER **BOMBA DE CALOR** SPLIT SERIES G Y F

Modelo	Tipo	Ud.Ext.	Ud.Int.	Frigorías	Calorías	Precio*
TXS20G	B/C	RXS20G	FTXS20G	2408	3698	1.021,00 euros
TXS25G	B/C	RXS25G	FTXS25G	2752	3870	1.084,00 euros
TXS35G	B/C	RXS35G	FTXS35G	3440	4472	1.200,00 euros
TXS42G	B/C	RXS42G	FTXS42G	4300	5160	1.463,00 euros
TXS50G	B/C	RXS50G	FTXS50G	4558	5590	2.039,00 euros
TXS60F	B/C	RXS60F	FTXS60F	5762	6880	2.362,00 euros
TXS71F	B/C	RXS71F	FTXS71F	7310	8772	2.974,00 euros

Conjunto 2x1 series G

FTXS G



FTXS G



UNIDADES MULTI INVERTER **FRIO SOLO** SPLIT 2 X 1⁽¹⁾

Ud.Ext.	Ud.Int.	Ud.Int.	Frigorías x Ud.	Precio*
2MKS40G	FTXS20G	FTXS20G	1634+1634	2.094,00 euros
2MKS40G	FTXS20G	FTXS25G	1548+1806	2.095,00 euros
2MKS40G	FTXS20G	FTXS35G	1462+1892	2.119,00 euros
2MKS40G	FTXS25G	FTXS25G	1677+1677	2.096,00 euros
2MKS40G	FTXS25G	FTXS35G	1505+1849	2.120,00 euros
3MKS50E	FTXS20G	FTXS20G	1720+1720	2.409,00 euros
3MKS50E	FTXS20G	FTXS25G	1720+2150	2.410,00 euros
3MKS50E	FTXS20G	FTXS35G	1565+2735	2.434,00 euros
3MKS50E	FTXS20G	FTXS42G	1462+2838	2.548,00 euros
3MKS50E	FTXS25G	FTXS25G	2150+2150	2.411,00 euros
3MKS50E	FTXS25G	FTXS35G	1789+2511	2.435,00 euros
3MKS50E	FTXS25G	FTXS42G	1634+2666	2.549,00 euros
3MKS50E	FTXS35G	FTXS35G	2150+2150	2.459,00 euros

UNIDADES DE PARED **BOMBA DE CALOR** SPLIT 2 X 1

Ud.Ext.	Ud.Int.	Ud.Int.	Frigorías x Ud.	Calorías x Ud.	Precio*
2MXS40G	FTXS20G	FTXS20G	1634+1634	1806+1806	2.244,00 euros
2MXS40G	FTXS20G	FTXS25G	1548+1806	1806+1978	2.245,00 euros
2MXS40G	FTXS20G	FTXS35G	1462+1892	1720+2064	2.269,00 euros
2MXS40G	FTXS25G	FTXS25G	1677+1677	1892+1892	2.246,00 euros
2MXS40G	FTXS25G	FTXS35G	1505+1849	1763+2021	2.270,00 euros
2MXS50G	FTXS20G	FTXS20G	1720+1720	2623+2623	2.390,00 euros
2MXS50G	FTXS20G	FTXS25G	1720+2150	2391+2984	2.391,00 euros
2MXS50G	FTXS20G	FTXS35G	1625+2847	2047+3586	2.415,00 euros
2MXS50G	FTXS20G	FTXS42G	1400+2924	1892+3956	2.529,00 euros
2MXS50G	FTXS20G	FTXS50G	1281+3191	1668+4180	2.777,00 euros
2MXS50G	FTXS25G	FTXS25G	2150+2150	2795+2795	2.392,00 euros
2MXS50G	FTXS25G	FTXS35G	1866+2606	2400+3414	2.416,00 euros
2MXS50G	FTXS25G	FTXS42G	1548+2838	2064+3784	2.530,00 euros
2MXS50G	FTXS25G	FTXS50G	1488+2984	1952+3896	2.778,00 euros
2MXS50G	FTXS35G	FTXS35G	2236+2236	2924+2924	2.440,00 euros
2MXS50G	FTXS35G	FTXS42G	1978+2400	2750+3096	2.554,00 euros
2MXS50G	FTXS35G	FTXS50G	1772+2528	2500+3200	2.802,00 euros
3MXS52E	FTXS20G	FTXS20G	1720+1720	2623+2623	2.673,00 euros
3MXS52E	FTXS20G	FTXS25G	1720+2150	2391+2984	2.674,00 euros
3MXS52E	FTXS20G	FTXS35G	1625+2847	2047+3586	2.698,00 euros
3MXS52E	FTXS20G	FTXS42G	1376+3010	1892+3870	2.812,00 euros
3MXS52E	FTXS20G	FTXS50G	1281+3191	1668+4180	3.060,00 euros
3MXS52E	FTXS25G	FTXS25G	2150+2150	2795+2795	2.675,00 euros
3MXS52E	FTXS25G	FTXS35G	1866+2606	2399+3363	2.699,00 euros
3MXS52E	FTXS25G	FTXS42G	1548+2838	2000+3784	2.813,00 euros
3MXS52E	FTXS25G	FTXS50G	1488+2984	1952+3896	3.061,00 euros
3MXS52E	FTXS35G	FTXS35G	2236+2236	2924+2924	2.723,00 euros
3MXS52E	FTXS35G	FTXS42G	2064+2322	2580+3268	2.837,00 euros
3MXS52E	FTXS35G	FTXS50G	1840+2632	2408+3440	3.085,00 euros

Conjunto 3x1 series G



FTXS G



FTXS G



FTXS G



UNIDADES MULTI INVERTER **FRIO SOLO** SPLIT 3 X 1⁽¹⁾

Ud.Ext.	Ud.Int.	Ud.Int.	Ud.Int.	Frigorías x Ud.	Precio*
3MKS50E	FTXS20G	FTXS20G	FTXS20G	1428+1428+1428	2.905,00 euros
3MKS50E	FTXS20G	FTXS20G	FTXS25G	1316+1316+1651	2.906,00 euros
3MKS50E	FTXS20G	FTXS20G	FTXS35G	1144+1144+1995	2.930,00 euros
3MKS50E	FTXS20G	FTXS20G	FTXS42G	1032+1032+2219	3.044,00 euros
3MKS50E	FTXS20G	FTXS25G	FTXS25G	1221+1531+1531	2.907,00 euros
3MKS50E	FTXS20G	FTXS25G	FTXS35G	1075+1342+1883	2.931,00 euros
3MKS50E	FTXS20G	FTXS25G	FTXS42G	1000+1204+2107	3.045,00 euros
3MKS50E	FTXS20G	FTXS35G	FTXS35G	963+1668+1668	2.955,00 euros
3MKS50E	FTXS25G	FTXS25G	FTXS25G	1428+1428+1428	2.908,00 euros
3MKS50E	FTXS25G	FTXS25G	FTXS35G	1264+1264+1172	2.932,00 euros
3MKS50E	FTXS25G	FTXS35G	FTXS35G	1135+1582+1582	2.956,00 euros
3MKS50E	FTXS25G	FTXS35G	FTXS42G	950+1376+2000	3.070,00 euros



UNIDADES MULTI INVERTER **BOMBA DE CALOR** SPLIT 3 X 1

Ud.Ext.	Ud.Int.	Ud.Int.	Ud.Int.	Frigorías x Ud.	Calorías x Ud.	Precio*
3MXS52E	FTXS20G	FTXS20G	FTXS20G	1488+1488+1488	1944+1944+1944	3.169,00 euros
3MXS52E	FTXS20G	FTXS20G	FTXS25G	1376+1376+1711	1797+1797+2236	3.170,00 euros
3MXS52E	FTXS20G	FTXS20G	FTXS35G	1187+1187+2090	1548+1548+2735	3.194,00 euros
3MXS52E	FTXS20G	FTXS20G	FTXS42G	1075+1075+2236	1505+1505+2838	3.308,00 euros
3MXS52E	FTXS20G	FTXS25G	FTXS25G	1281+1591+1591	1668+2081+2081	3.171,00 euros
3MXS52E	FTXS20G	FTXS25G	FTXS35G	1118+1402+1952	1462+1832+2554	3.195,00 euros
3MXS52E	FTXS20G	FTXS25G	FTXS42G	1099+1290+2100	1376+1720+2752	3.309,00 euros
3MXS52E	FTXS25G	FTXS25G	FTXS25G	1488+1488+1488	1944+1944+1944	3.172,00 euros
3MXS52E	FTXS25G	FTXS25G	FTXS35G	1316+1316+1840	1720+1720+2408	3.196,00 euros
3MXS52E	FTXS25G	FTXS25G	FTXS42G	1204+1204+2064	1634+1634+2580	3.310,00 euros
4MXS68F	FTXS20G	FTXS20G	FTXS20G	1720+1720+1720	2262+2262+2262	4.350,00 euros
4MXS68F	FTXS20G	FTXS20G	FTXS25G	1720+1720+2150	2184+2184+2726	4.351,00 euros
4MXS68F	FTXS20G	FTXS20G	FTXS35G	1557+1557+2735	1969+1969+3457	4.375,00 euros
4MXS68F	FTXS20G	FTXS20G	FTXS42G	1376+1376+3096	1806+1806+3784	4.489,00 euros
4MXS68F	FTXS20G	FTXS20G	FTXS50G	1299+1299+3251	1643+1643+4111	4.737,00 euros
4MXS68F	FTXS20G	FTXS20G	FTXS60F	1170+1170+3509	1479+1479+4438	4.988,00 euros
4MXS68F	FTXS20G	FTXS25G	FTXS25G	1668+2090+2090	2116+2640+2640	4.352,00 euros
4MXS68F	FTXS20G	FTXS25G	FTXS35G	1462+1832+2554	1849+2313+3234	4.376,00 euros
4MXS68F	FTXS20G	FTXS25G	FTXS42G	1376+1720+2752	1720+2150+3526	4.490,00 euros
4MXS68F	FTXS20G	FTXS25G	FTXS50G	1230+1539+3079	1557+1944+3896	4.738,00 euros
4MXS68F	FTXS20G	FTXS25G	FTXS60F	1118+1393+3337	1410+1763+4223	4.989,00 euros
4MXS68F	FTXS20G	FTXS35G	FTXS35G	1307+2270+2270	1651+2872+2872	4.400,00 euros
4MXS68F	FTXS20G	FTXS35G	FTXS42G	1204+2150+2494	1548+2752+3096	4.514,00 euros
4MXS68F	FTXS20G	FTXS35G	FTXS50G	1118+1952+2778	1410+2468+3517	4.762,00 euros
4MXS68F	FTXS25G	FTXS25G	FTXS25G	1944+1944+1944	2460+2460+2460	4.353,00 euros
4MXS68F	FTXS25G	FTXS25G	FTXS35G	1720+1720+2408	2176+2176+3044	4.377,00 euros
4MXS68F	FTXS25G	FTXS25G	FTXS42G	1548+1548+2752	1935+1935+3526	4.491,00 euros
4MXS68F	FTXS25G	FTXS25G	FTXS50G	1462+1462+2924	1849+1849+3698	4.739,00 euros
4MXS68F	FTXS25G	FTXS25G	FTXS60F	1333+1333+3182	1677+1677+4042	4.990,00 euros
4MXS68F	FTXS25G	FTXS35G	FTXS35G	1531+2159+2159	1944+2726+2726	4.401,00 euros
4MXS68F	FTXS25G	FTXS35G	FTXS42G	1462+1978+2408	1806+2580+3010	4.515,00 euros
4MXS68F	FTXS25G	FTXS35G	FTXS50G	1333+1858+2657	1677+2356+3363	4.763,00 euros
4MXS68F	FTXS35G	FTXS35G	FTXS35G	1944+1944+1944	2460+2460+2460	4.425,00 euros

(1) Hasta fin de existencias.

* Estos precios no incluyen instalación ni I.V.A.

Sistema simultáneo de climatización y producción de agua caliente sanitaria



NOVEDAD

ERHQ6-8



ERHQ11-16



EKHBX



EKHWS



Características

- Es posible su utilización en diferentes tipos de viviendas, siendo compatible con:
 - Fan coils tipo apartamento para conductos.
 - Sistemas de fan coils individualizados para cada habitación.
 - Fan coils y suelo radiante, ofreciendo una solución con el mismo sistema para diferentes aplicaciones.
 - Radiadores a baja temperatura (55°C).
- Altherma puede especificarse tanto en nuevas construcciones como en proyectos de reforma.
- Alto rendimiento (COP) estacional: por encima de 4,5 según utilización.
- Niveles sonoros muy bajos.
- Minimiza coste de funcionamiento.
- La unidad puede suministrar agua enfriada a 7°C para su uso a través de fan coils.
- El agua caliente sanitaria permite beneficiarse de la eficiencia de la bomba de calor y obtener agua caliente a 55°C.
- Compatible con energía solar térmica (paneles solares)

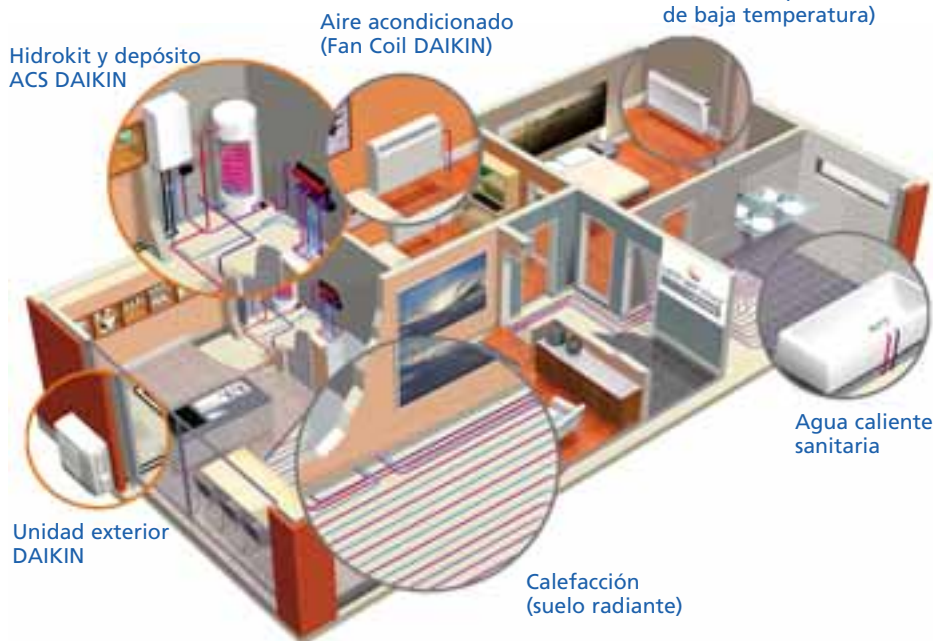

Nota: La elección del volumen del depósito dependerá de las necesidades de ACS de la instalación.

⁽²⁾ EKHBDP: Bandeja de desagüe.

Modelo	Precio*
WF006DR3	ERHQ006AD + EKHBX008AA3V3 + EKHWS150B3V3 + EKHBDP 1.636,00 + 2.077,00 + 1.267,00 + 200,00 euros 5.180,00 euros
WF007DR3	ERHQ007AD + EKHBX008AA3V3 + EKHWS150B3V3 + EKHBDP 1.963,00 + 2.077,00 + 1.267,00 + 200,00 euros 5.507,00 euros
WF008DR3	ERHQ008AD + EKHBX008AA3V3 + EKHWS200B3V3 + EKHBDP 2.208,00 + 2.077,00 + 1.304,00 + 200,00 euros 5.789,00 euros
WF011AR3	ERHQ011AA + EKHBX016AB3V3 + EKHWS200B3V3 + EKHBDP ⁽²⁾ 3.084,00 + 2.504,00 + 1.304,00 + 200 euros 7.092,00 euros
WF014AR3	ERHQ014AA + EKHBX016AB3V3 + EKHWS300B3V3 + EKHBDP ⁽²⁾ 3.701,00 + 2.504,00 + 1.477,00 + 200 euros 7.882,00 euros
WF016AR3	ERHQ016AA + EKHBX016AB3V3 + EKHWS300B3V3 + EKHBDP ⁽²⁾ 4.441,00 + 2.504,00 + 1.477,00 + 200 euros 8.622,00 euros

NOVEDAD

M5HDC020/025AR M5CC020/025CR



M5LC010/015CR M5CC010/015CR



M5LC020/025/028CR M5CC020/025CR M5CC028CR



Condensadora Centrífuga M5HDC

Nueva unidad exterior remota centrífuga para instalación en el interior de falsos techos. Especialmente indicada para aquellos locales comerciales, oficinas y viviendas que tengan dificultades para instalación de unidades exteriores convencionales, bien sea por problemas de espacio o por incumplimiento de las normativas técnicas municipales o medioambientales en vigor.

La presión estática de condensación de la unidad se adapta a cualquier necesidad de instalación pudiéndose producir la descarga al exterior mediante conducto, sin que el rendimiento se vea afectado.

Unidad construida en acero galvanizado de gran espesor que le proporciona alta consistencia y reduce al mínimo las vibraciones, terminación con pintura Epoxi anticorrosión de doble capa.

Altura reducida de 436mm. Ideal para instalaciones en espacios reducidos y con limitaciones de altura. Fácil accesibilidad a sus componentes principales lo que facilita su mantenimiento y limpieza de baterías.

Unidad precargada de refrigerante.

- Unidad interior M5CC de dimensiones y altura reducida, 260 mm., adaptable a dimensiones reducidas de techos.
- Disponible opcionalmente mando infrarrojos AC-5300.
- Doble bandeja de drenaje, para evitar desbordamientos con el agua de condensación.
- Bomba de Calor, controla desescarche mediante sonda.
- Control mediante mando por cable, con múltiples funciones.

Modelo	Frigorias	Calorias	Tensión / Fase / Frecuencia	Altura	Precio
M5CC010CR-AFBA					
M5LC010CR-ACPOB	2393	2393	220V / 1 / 50 Hz	261 mm	825,00 euros
M5CC015CR-AFBA					
M5LC015CR-ACPOB	3148	3023	220V / 1 / 50 Hz	261 mm	930,00 euros
M5CC020CR-AFBA					
M5LC020CR-ACPOC	4541	4661	220V / 1 / 50 Hz	261 mm	1.260,00 euros
M5CC025CR-AFBA					
M5LC025CR-ACPOC	5298	5547	220V / 1 50 Hz	261 mm	1.420,00 euros
M5CC028CR-AFBA					
M5LC028CR-ACPOA	6553	6553	220V / 1 / 50 Hz	290 mm	1.895,00 euros
M5CC038CR-AFAA					
M5LC040CR-ACCOB	9580	9830	220V / 1 / 50 Hz	310 mm	2.550,00 euros
M5CC050CR-AFAA					
M5LC050CR-FCCOB	12100	12350	380V / 3 / 50 Hz	350 mm	2.950,00 euros
M5CC060CR-AFAA					
M5LC061CR-FCCOB	13734	14371	380V / 3 / 50 Hz	378 mm	3.295,00 euros
CONDENSADORA CENTRIFUGA					
M5CC020CR-AFBA					
M5HDC020AR-AFAA	4610	4661	220V / 1 / 50 Hz	261 mm	1.885,00 euros
M5CC025CR-AFBA					
M5HDC025AR-AFAA	6123	5925	220V / 1 / 50 Hz	261 mm	2.145,00 euros

Encimera vitrocerámica a gas con mandos superiores



- Rejilla posterior extraíble.
- Quemador izquierdo con función núcleo o función total.
- Encendido automático y 12 niveles de potencia.
- Pilotos indicadores de calor residual.
- 2 zonas de cocción por la acción del calor residual.
- Protección térmica de sobrecarga.
- Mandos superiores.
- **Corte de gas por válvula automática de seguridad.**

Incluye tubo metálico flexible y extensible.

Encimera vitrocerámica a gas con mandos superiores



- Marco de acero inoxidable.
- Encendido automático.
- Quemador izquierdo con función núcleo o función total.
- 12 niveles de potencia.
- Rejilla posterior extraíble.
- Pilotos indicadores de calor residual.
- 2 zonas de cocción por la acción del calor residual.
- Protección térmica de sobrecarga.
- **Corte de gas por válvula automática de seguridad.**

Incluye tubo metálico flexible y extensible.

Encimera mixta vitrocerámica a gas + quemadores



Vitrocerámica de gas

- Indicador de calor residual.
- Indicador de funcionamiento.
- Rejilla posterior extraíble.
- Protección térmica de sobrecarga.
- Encendido automático y 12 niveles de potencia.
- Quemador de doble zona 2,5 kw (2 x 1,25kw) y 1 zona de calor residual.
- **Corte de gas por válvula automática de seguridad.**

Encimera de 2 quemadores

- Encendido termoelectrico en los mandos.
- Parrilla de fundición.
- 1 quemador rápido de 3 kw.
- 1 quemador semirápido de 1,65 kw.

Incluye tubo metálico flexible y extensible.

Color	Referencia	Precio*
Inox	2736	1.199,00 euros

Color	Referencia	Precio*
Inox	2194	1.339,00 euros

Color	Referencia	Precio*
Negro	2763	1.189,00 euros

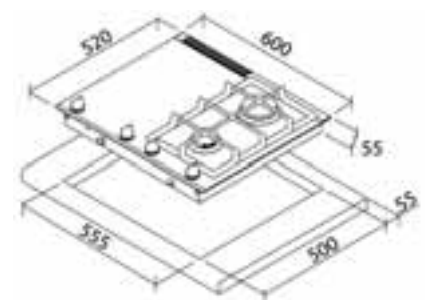
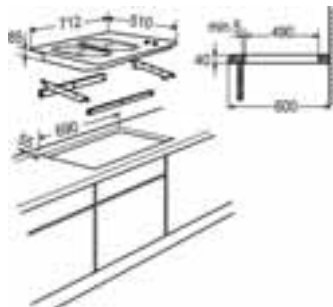
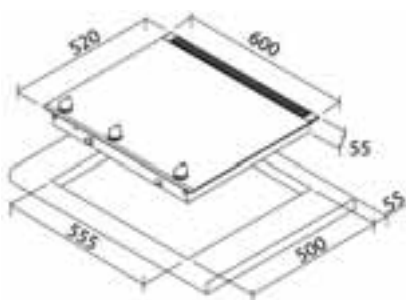

Encimera cristalgas y conjuntos con horno eléctrico

Conjunto Vitrocerámica con horno eléctrico inox Oranier (encastrables)

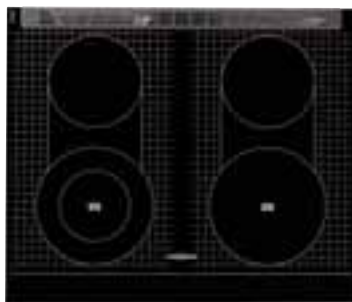

- Encimera mismas características que modelo 2736.
- Horno eléctrico en acero inox y cristal negro.
- Clase A.
- Temperatura de 50°C a 250°C.
- Ventilación tangencial.
- Indicador de funcionamiento.
- Indicador de temperatura.
- Selector de 9 funciones.
- Programador electrónico digital.
- Grill eléctrico de gran superficie.
- Luz interior.
- Capacidad de 53 litros.
- Esmalte interior de fácil limpieza.
- Puerta de triple cristal extraíble.
- 2 bandejas y 1 rejilla.
- Potencia 3200 W.

Incluye tubo metálico flexible y extensible.

Color	Referencia	Precio*
Inox	2736 + EHG3010	1.799,00 euros

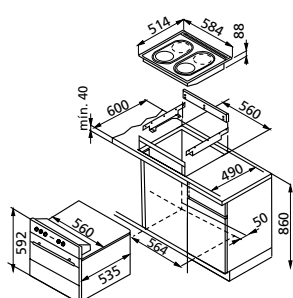

Encimera cristalgas



- Encimera cristalgas de 60 cm con mandos frontales.
- 4 quemadores de gas: 1 de 3.0 kw
2 de 1.65 kw
1 de 1.00 kw
- Tapas quemador esmaltadas.
- Parrillas de fundición con topes de goma.
- Indicador de potencia.
- Encendido rápido.
- Seguridad para niños.
- Limitador tiempo de cocción.
- Indicador de calor residual.
- Reencendido automático.

Incluye tubo metálico flexible y extensible.

Color	Referencia	Precio*
Negro	2764	805,00 euros

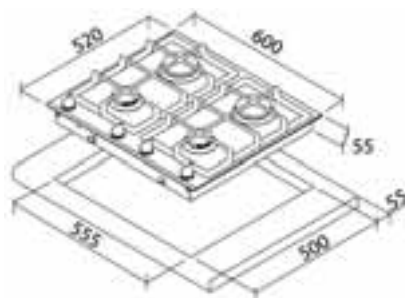

Encimera cristalgas con horno eléctrico



- Encimera mismas características que modelo 2764.
- Horno eléctrico en acero inox y cristal negro.
- Clase A.
- Temperatura de 50°C a 250°C.
- Ventilación tangencial.
- Indicador de funcionamiento.
- Indicador de temperatura.
- Selector de 9 funciones.
- Programador electrónico digital.
- Grill eléctrico de gran superficie.
- Luz interior.
- Capacidad de 53 litros.
- Esmalte interior de fácil limpieza.
- Puerta de triple cristal extraíble.
- 2 bandejas y 1 rejilla.
- Potencia 3200 W.

Incluye tubo metálico flexible y extensible.

Color	Referencia	Precio*
Inox	2764 + EHG3020	1.479,00 euros

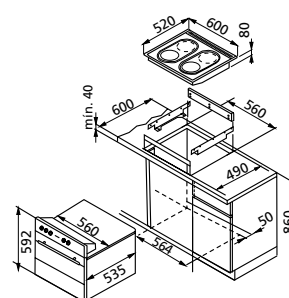

* Estos precios no incluyen instalación ni I.V.A.

Horno a gas



NUEVO DISEÑO

Horno MAXI GAS



- Capacidad 47 l.
- Selector de funciones.
- Ventilación tangencial.
- Cuentaminutos mecánico.
- Grill a gas.
- Asador giratorio.
- Luz interior.
- **Seguridad por termopar.**
- Puerta con doble cristal.
- Encendido automático.

Incluye tubo metálico flexible y extensible.

- Frontal plano.
- Cuentaminutos mecánico.
- Encendido electrónico.
- Ventilación tangencial de enfriamiento.
- Horno a gas.
- Grill eléctrico.
- Termostato.
- Luz interior.
- Asador giratorio.
- 1 bandeja y 2 parrillas.
- Seguridad por termopar.
- 80 litros de capacidad.

Incluye tubo metálico flexible y extensible.

Color	Referencia	Precio*
Inox	OFG6GGCX	560,00 euros

Color	Referencia	Precio*
Inox	FPIOGECX	799,00 euros

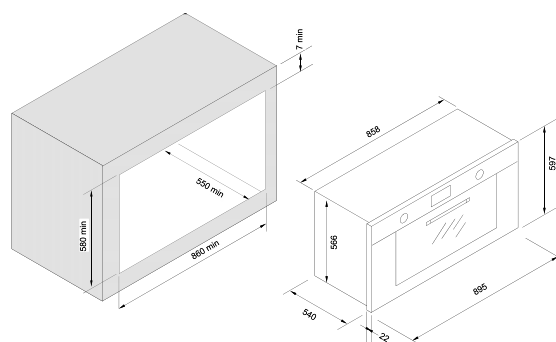
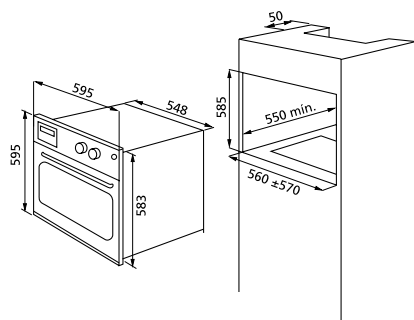

Vitrocerámica eléctrica Mandos táctiles



- Alimentación eléctrica: 220 V.
- 1 placa Hi Light de 21 cm potencia 2.200 W, y núcleo de 13,3 cm, potencia 750 W.
- 1 placa Hi Light de 18 cm potencia 1.800 W.
- 2 placas Hi Light de 14,5 cm potencia 1.200 W cada una.
- Mandos superiores por sensores táctiles.
- Funcionamiento termostático.
- Función llave de seguridad.
- Marco de acero inoxidable.

Vitrocerámica eléctrica Mandos táctiles



- Alimentación eléctrica: 220 V.
- 1 placa Hi Light de 21 cm potencia 2.200 W, y núcleo de 13,3 cm, potencia 750 W.
- 1 placa Hi Light de 18 cm potencia 1.800 W.
- 2 placas Hi Light de 14,5 cm potencia 1.200 W cada una.
- Mandos superiores por sensores táctiles.
- Funcionamiento termostático.
- Función llave de seguridad.

Horno eléctrico ICON



- Clase A.
- Capacidad 61 l.
- Panel de mandos inox.
- Puerta de horno inox.
- Programador electrónico inicio-fin cocción.
- Ventilación tangencial de enfriamiento.
- Horno eléctrico multifunción 7 funciones.
- Grill eléctrico.
- Termostato.
- Luz interior.
- Interior del horno con parrillas laterales.
- 1 bandeja y 2 parrillas.

Color	Referencia	Precio*
Inox	PVC3H1DTC	411,00 euros

Color	Referencia	Precio*
Negro	PVC4HTC	411,00 euros

Referencia	Precio*
FPI608LX Inox	450,00 euros

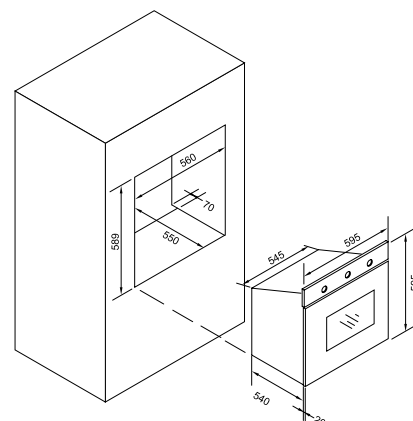
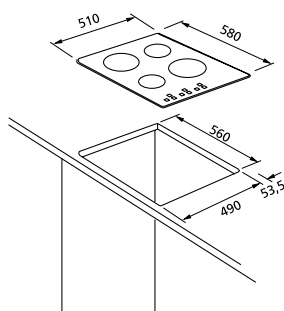
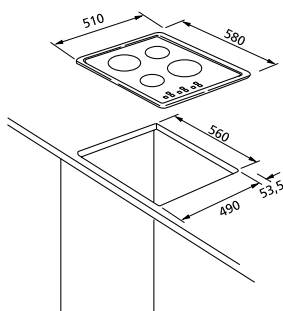

* Estos precios no incluyen instalación ni I.V.A.

Encimeras independientes a gas Serie Inox



- 5 quemadores a gas.
- Quemador central de triple corona.
- Encendido automático en los mandos.
- Seguridad por termopar en cada quemador.
- Parrillas de fundición.

Referencia	Precio*
PFY75TNX	380,00 euros



- 4 quemadores a gas.
- 1 quemador de triple corona.
- Encendido automático en los mandos.
- Seguridad por termopar en cada quemador.
- Parrillas de fundición.

Referencia	Precio*
PMY64TNX	285,00 euros



- 5 quemadores a gas.
- Quemador central de triple corona.
- Encendido automático en los mandos.
- Parrillas esmaltadas.
- Seguridad por termopar en cada quemador.

Referencia	Precio*
PFI75TNX	320,00 euros

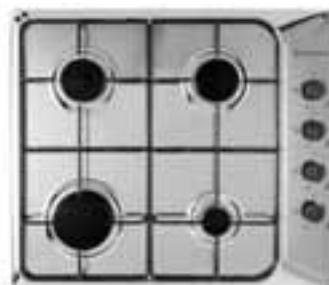

- 4 quemadores a gas.
- Parrillas esmaltadas.

Referencia	Precio*
PMI640EX	110,00 euros

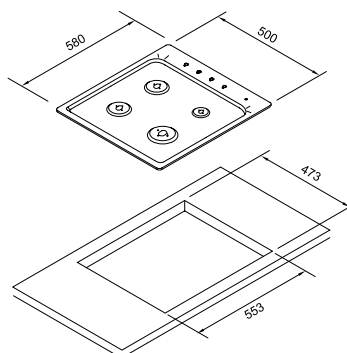
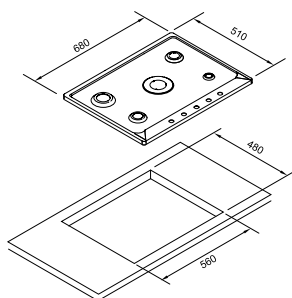

NOVEDAD



- Encimera cristalgas de 60 cm. con mandos superiores.
- 4 quemadores de gas.
- Parrillas esmaltadas individuales para cada quemador.
- Encendido automático en cada mando.
- Seguridad por termopar.

Referencia	Precio*
PFC640NN	300,00 euros

NOVEDAD



- Encimera cristalgas de 70 cm. con mandos superiores.
- 5 quemadores de gas, (1 de triple corona).
- Parrillas esmaltadas individuales para cada quemador.
- Encendido automático en cada mando.
- Encastre estándar en un hueco de 60 cm.
- Seguridad por termopar.

Referencia	Precio*
PFC75TNN	375,00 euros

PROFESIONAL TECH 90 MAXIHORNO



Fotografía con horno eléctrico.
Horno a gas sin programador.

COLORES



ACCESORIO



Referencia	Precio*
Plancha de fundición	113,00 euros

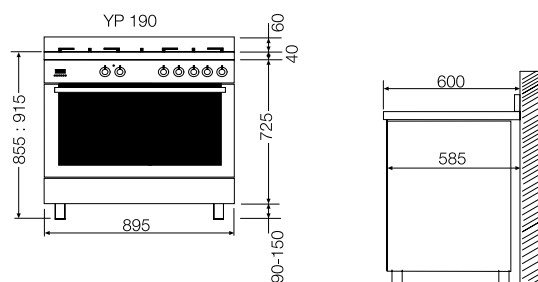

Referencia	Precio*
YP 190.60 FEMW TC Horno Eléctrico 5 quemadores a gas + 1 triple corona	1.500,00 euros
YP 190.50 FEMW PE TC Horno Eléctrico 3 quemadores a gas + 1 triple corona + 1 quemador plancha	1.475,00 euros
YP 190.50 FEMW TC Horno Eléctrico 4 quemadores a gas + 1 triple corona	1.450,00 euros

Referencia	Precio*
YP 190.60 TFPVEG TC Horno a Gas 5 quemadores a gas + 1 triple corona	1.500,00 euros
YP 190.50 TFPVEG PE TC Horno a Gas 3 quemadores a gas + 1 triple corona + 1 quemador plancha	1.475,00 euros
YP 190.50 TFPVEG TC Horno a Gas 4 quemadores a gas + 1 triple corona	1.450,00 euros

PROFESIONAL TECH 60



Fotografía con horno eléctrico.
Horno a gas sin programador.

COLORES



ACCESORIO



Referencia	Precio*
Plancha de fundición	113,00 euros

Referencia	Precio*
YP 66.40 FEMW TC Horno Eléctrico 3 quemadores a gas + 1 triple corona	999,00 euros
YP 66.40 TFPVEG TC Horno a Gas 3 quemadores a gas + 1 triple corona	999,00 euros

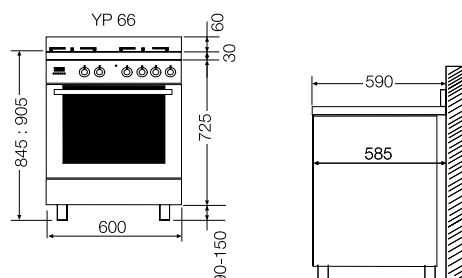

* Estos precios no incluyen instalación ni I.V.A.



PRODUCTOS OLMAR S.A.

C/. Santiago Rusinyol n.º 9, loc. 3 (esq. Eusebio Güell)
08830 SANT BOI DE LLOBREGAT - Barcelona
Telf. 902 153 320 - Fax 936 354 153
E-mail: info@gamor.net - www.gamor.net

CENTRAL DE SERVICIO TÉCNICO 902 153 320

Las especificaciones de este catálogo están sujetas a cambios sin previo aviso