

PRODUCTOS OLMAR S.A.

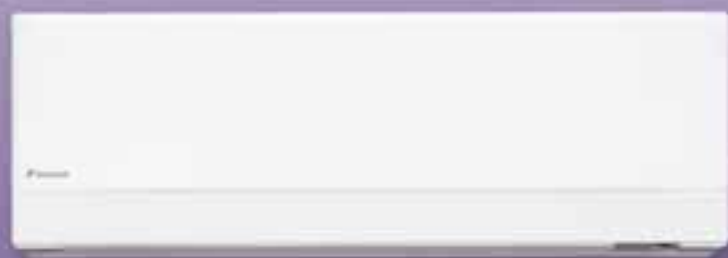

TARIFA DE PRECIOS



2007

INDICE

Daikin 1 x 1 serie URURU - SARARA.....	3
Daikin 1 x 1 serie UX-1 bomba de calor.....	4
Daikin 1 x 1 series D, F, C y B frío solo y bomba de calor.....	5
Daikin 2 x 1 series D y F frío solo y bomba de calor.....	6
Daikin 3 x 1 series D y F frío solo y bomba de calor.....	7
Oranier vitrocerámicas a gas y conjunto vitrogas mas horno eléctrico.....	8
Oranier vitrocerámicas a gas mixta e inducción y horno eléctrico.....	9
Gamor vitrocerámicas a gas y hornos para conjuntar.....	10
Gamor vitrocerámicas eléctricas y plancha portátil.....	11
Gamor hornos independientes a gas y eléctrico.....	12
Fratelli Onofri encimeras a gas.....	13
Fratelli Onofri hornos eléctricos independientes.....	14
Fratelli Onofri gama profesional.....	15



Unidades de Pared Ururu-Sarara Inverter Con control de humedad y ventilación

**Ururu
Sarara**

INVERTER



FTXR-E



RXR-E



¡El aire acondicionado del futuro!

Para disfrutar del máximo confort, se necesita controlar algo más que la temperatura. La nueva generación de aire acondicionado permite:

- 1.- Control de temperatura
- 2.- Control de humedad
- 3.- Ventilación

Adecuación de la humedad

Función automática de control de humedad ambiente. La operación Ururu (Humectación) y Sarara (Deshumectación) se realiza de forma uniforme en toda la estancia.

Un aire húmedo crea una mejor sensación de calor, mayor confort.

Intercambio de humedad

No se necesita aportación de agua. Toda la humedad se toma del exterior y se aporta al interior.



Se suministra el aire del exterior, siendo filtrado y tratado antes de ser conducido al ambiente climatizado

Función de renovación. Intercambio de aire interior-exterior. Toda la humedad recuperada del aire se utiliza para el interior. La tubería de renovación de aire viene incluida.



CARACTERÍSTICAS URURU-SARARA

- **INVERTER**
- **MODO CONFORT**
- **FILTRO DESODORIZANTE FOTOCATALÍTICO**
- **FILTRO PURIFICADOR DE AIRE**
- **FILTRO PURIFICADOR DE APATITIO DE TITANIO**
- **FUNCIONAMIENTO EN AUSENCIA**
- **MODO POWERFUL**
- **ORIENTACIÓN HORIZONTAL AUTOMÁTICA**
- **ORIENTACIÓN VERTICAL AUTOMÁTICA**
- **FLUJO DE AIRE 3-D**
- **EFICIENCIA ENERGÉTICA**
- **MODO SILENCIOSO**

UNIDADES DE PARED **BOMBA DE CALOR** URURU-SARARA INVERTER

Modelo	Tipo	Ud.Ext.	Ud.Int.	Frigorías	Calorías	Precio*
TXR28E	B/C	RXR28E	FTXR28E	3096	4300	1.445,00 euros
TXR42E	B/C	RXR42E	FTXR42E	3956	4816	1.712,00 euros
TXR50E	B/C	RXR50E	FTXR50E	4730	5332	2.616,00 euros

* Estos precios no incluyen instalación ni I.V.A.

Unidades de Pared serie UX1 Inverter / Bomba de Calor / Split



FTXG25ES / 35ES

crystal mate plateado



FTXG25EW / 35EW

crystal mate blanco



RXG25E / 35E



Compacto, elegante y estilizado.
Sólo 150 mm de profundidad.



- Nuevo sistema de apertura deslizante que mejora la distribución del flujo de aire.

Modo refrigeración

La aleta se fija en una posición casi horizontal, lo que previene corrientes directas de aire frío sobre las personas y homogeneiza la temperatura de la estancia.



Modo calefacción

La aleta gira hacia abajo, fijándose en una posición casi vertical, dirigiendo el flujo de aire caliente directamente a los pies de las personas evitando la molesta sensación de pies fríos.



- Primer filtro purificador de aire del mundo que emplea un fotocatalizador de apatito de titanio, que elimina los olores y bacterias y desactiva los virus.

sensor
inteligente

CARACTERÍSTICAS SERIE UX-1

- **INVERTER**
- **SENSOR DE MOVIMIENTO**
- **MODULO CONFORT**
- **FILTRO DESODORIZANTE FOTOCATALÍTICO**
- **FILTRO PURIFICADOR DE AIRE**
- **FILTRO PURIFICADOR DE APATITO DE TITANIO**
- **FUNCIONAMIENTO EN AUSENCIA**
- **MODULO POWERFUL**
- **ORIENTACIÓN HORIZONTAL AUTOMÁTICA**
- **ORIENTACIÓN VERTICAL AUTOMÁTICA**
- **EFICIENCIA ENERGÉTICA**
- **MODULO SILENCIOSO**

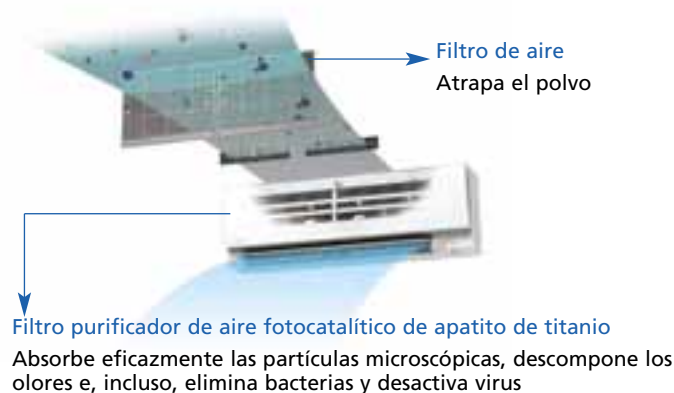

UNIDADES DE PARED **BOMBA DE CALOR** SERIE UX1 INVERTER

Modelo	Color	Tipo	Ud.Ext.	Ud.Int.	Frigorías	Calorías	Precio*
TXG25EW	BLANCO	B/C	RXG25E	FTXG25EW	2580	3870	1.203,00 euros
TXG25ES	PLATEADO	B/C	RXG25E	FTXG25ES	2580	3870	1.203,00 euros
TXG35EW	BLANCO	B/C	RXG35E	FTXG35EW	3268	4300	1.369,00 euros
TXG35ES	PLATEADO	B/C	RXG35E	FTXG35ES	3268	4300	1.369,00 euros

Unidades de Pared tipo split 1x1



SERIES D y F



SERIES C y B



RKS-E / RXS-E

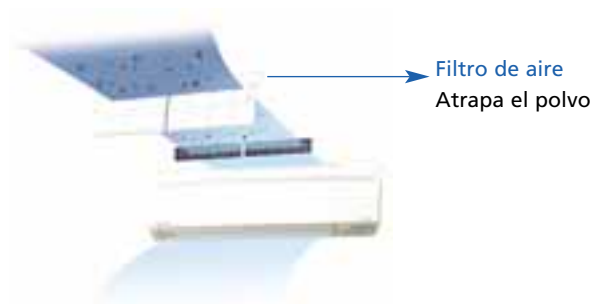

CARACTERÍSTICAS

- INVERTER
- SENSOR DE MOVIMIENTO
- MODO CONFORT series D y F
- FILTRO DESODORIZANTE FOTOCATALÍTICO
- FILTRO PURIFICADOR DE APATITO DE TITANIO series D y F
- MODO POWERFUL
- ORIENTACIÓN HORIZONTAL AUTOMÁTICA
- ORIENTACIÓN VERTICAL AUTOMÁTICA
- MODO ECONO series D y F
- EFICIENCIA ENERGÉTICA
- MODO SILENCIOSO

• Mediante un sensor infrarrojo detecta en el ambiente la ausencia de personas y de forma automática activa una función de ahorro de energía, lo que supone una disminución considerable, y un apreciable aumento de confort. Consume un 20% menos en refrigeración que los equipos sin sensor inteligente.



UNIDADES DE PARED INVERTER **FRIO SOLO** SPLIT SERIES D Y F

Modelo	Tipo	Ud.Ext.	Ud.Int.	Frigorías	Precio*
TKS20DW	S/F	RKS20E	FTKS20DW	2236	846,00 euros
TKS25DW	S/F	RKS25E	FTKS25DW	2580	906,00 euros
TKS35DW	S/F	RKS35E	FTKS35DW	3268	1.010,00 euros
TKS50DW	S/F	RKS50E	FTKS50DW	4472	1.657,00 euros
TKS60F	S/F	RKS60E	FTKS60F	5762	1.892,00 euros
TKS71F	S/F	RKS71E	FTKS71F	7138	2.530,00 euros

OFERTA ⁽¹⁾

UNIDADES DE PARED INVERTER **BOMBA DE CALOR** SPLIT SERIE C Y B

Modelo	Tipo	Ud.Ext.	Ud.Int.	Frigorías	Calorías	Precio*
TXS25C	B/C	RXH25C	FTXS25C	2580	3870	931,00 euros
TXS50B	B/C	RXS50E	FTXS50B	4988	6450	1.809,00 euros

UNIDADES DE PARED INVERTER **BOMBA DE CALOR** SPLIT SERIES D Y F

Modelo	Tipo	Ud.Ext.	Ud.Int.	Frigorías	Calorías	Precio*
TXS20DW	B/C	RXS20E	FTXS20DW	2236	3526	935,00 euros
TXS25DW	B/C	RXS25E	FTXS25DW	2580	3870	993,00 euros
TXS35DW	B/C	RXS35E	FTXS35DW	3268	4300	1.099,00 euros
TXS50DW	B/C	RXS50E	FTXS50DW	4472	5160	1.868,00 euros
TXS60F	B/C	RXS60E	FTXS60F	5762	6880	2.164,00 euros
TXS71F	B/C	RXS71E	FTXS71F	7138	8600	2.724,00 euros

(1) Hasta fin de existencias.

* Estos precios no incluyen instalación ni I.V.A.

Conjunto 2x1 series D y F



FTKS-DW / FTXS DW



FTKS-DW / FTXS DW



UNIDADES MULTI INVERTER FRIJO SOLO SPLIT 2 X 1

Ud.Ext.	Ud.Int.	Ud.Int.	Frigorías x Ud.	Precio*
2MKS40D	FTKS20DW	FTKS20DW	1634+1634	1.892,00 euros
2MKS40D	FTKS20DW	FTKS25DW	1548+1806	1.906,00 euros
2MKS40D	FTKS20DW	FTKS35DW	1462+1892	1.929,00 euros
2MKS40D	FTKS25DW	FTKS25DW	1677+1677	1.920,00 euros
2MKS40D	FTKS25DW	FTKS35DW	1505+1849	1.943,00 euros
3MKS50E	FTKS20DW	FTKS20DW	1720+1720	2.198,00 euros
3MKS50E	FTKS20DW	FTKS25DW	1720+2150	2.212,00 euros
3MKS50E	FTKS20DW	FTKS35DW	1565+2735	2.235,00 euros
3MKS50E	FTKS25DW	FTKS25DW	2150+2150	2.226,00 euros
3MKS50E	FTKS25DW	FTKS35DW	1789+2511	2.249,00 euros
3MKS50E	FTKS35DW	FTKS35DW	2150+2150	2.272,00 euros
4MKS58E	FTKS20DW	FTKS20DW	1720+1720	3.110,00 euros
4MKS58E	FTKS20DW	FTKS25DW	1720+2150	3.124,00 euros
4MKS58E	FTKS20DW	FTKS35DW	1600+2795	3.147,00 euros
4MKS58E	FTKS20DW	FTKS50DW	1342+3354	3.450,00 euros
4MKS58E	FTKS25DW	FTKS25DW	2150+2150	3.138,00 euros
4MKS58E	FTKS25DW	FTKS35DW	1875+2623	3.161,00 euros
4MKS58E	FTKS25DW	FTKS50DW	1600+3191	3.464,00 euros
4MKS58E	FTKS35DW	FTKS35DW	2348+2348	3.184,00 euros
4MKS58E	FTKS35DW	FTKS50DW	2055+2933	3.487,00 euros
4MKS58E	FTKS50DW	FTKS50DW	2494+2494	3.790,00 euros

OFERTA ⁽¹⁾

EN 2 X 1 BOMBA DE CALOR INVERTER

Ud.Ext.	Ud.Int.	Ud.Int.	Frigorías x Ud.	Calorías x Ud.	Precio*
3MXS52E	FTXS35C	FTXS35C	2236+2236	2924+2924	2.360,00 euros

UNIDADES DE PARED BOMBA DE CALOR SPLIT 2 X 1

Ud.Ext.	Ud.Int.	Ud.Int.	Frigorías x Ud.	Calorías x Ud.	Precio*
2MXS40D	FTXS20DW	FTXS20DW	1634+1634	1806+1806	2.055,00 euros
2MXS40D	FTXS20DW	FTXS25DW	1548+1806	1806+1978	2.056,00 euros
2MXS40D	FTXS20DW	FTXS35DW	1462+1892	1720+2064	2.078,00 euros
2MXS40D	FTXS25DW	FTXS25DW	1677+1677	1892+1892	2.057,00 euros
2MXS40D	FTXS25DW	FTXS35DW	1505+1849	1763+2021	2.079,00 euros
3MXS52E	FTXS20DW	FTXS20DW	1720+1720	2623+2623	2.448,00 euros
3MXS52E	FTXS20DW	FTXS25DW	1720+2150	2391+2984	2.449,00 euros
3MXS52E	FTXS20DW	FTXS35DW	1625+2847	2047+3586	2.471,00 euros
3MXS52E	FTXS20DW	FTXS50DW	1281+3191	1668+4180	2.803,00 euros
3MXS52E	FTXS25DW	FTXS25DW	2150+2150	2795+2795	2.450,00 euros
3MXS52E	FTXS25DW	FTXS35DW	1866+2606	2399+3363	2.472,00 euros
3MXS52E	FTXS25DW	FTXS50DW	1488+2984	1952+3896	2.804,00 euros
3MXS52E	FTXS35DW	FTXS35DW	2236+2236	2924+2924	2.494,00 euros
3MXS52E	FTXS35DW	FTXS50DW	1840+2632	2408+3440	2.826,00 euros
4MXS68E	FTXS20DW	FTXS20DW	1720+1720	2795+2795	3.529,00 euros
4MXS68E	FTXS20DW	FTXS25DW	1720+2150	2614+3277	3.530,00 euros
4MXS68E	FTXS20DW	FTXS35DW	1720+3010	2331+4076	3.552,00 euros
4MXS68E	FTXS20DW	FTXS50DW	1668+4180	2116+5280	3.884,00 euros
4MXS68E	FTXS20DW	FTXS60F	1462+4386	1849+5547	4.114,00 euros
4MXS68E	FTXS25DW	FTXS25DW	2150+2150	3096+3096	3.531,00 euros
4MXS68E	FTXS25DW	FTXS35DW	2150+3010	2829+3965	3.553,00 euros
4MXS68E	FTXS25DW	FTXS50DW	1952+3896	2468+4928	3.885,00 euros
4MXS68E	FTXS25DW	FTXS60F	1720+4128	2176+5220	4.115,00 euros
4MXS68E	FTXS35DW	FTXS35DW	2924+2924	3698+3698	3.575,00 euros
4MXS68E	FTXS35DW	FTXS50DW	2408+3440	3044+4352	3.907,00 euros
4MXS68E	FTXS35DW	FTXS60F	2159+3689	2726+4670	4.137,00 euros
4MXS68E	FTXS50DW	FTXS50DW	2924+2924	3698+3698	4.239,00 euros
4MXS68E	FTXS50DW	FTXS60F	2657+3191	3363+4033	4.469,00 euros

Conjunto 3x1 series D y F



FTKS-DW / FTXS DW



FTKS-DW / FTXS DW



FTKS-DW / FTXS DW



UNIDADES MULTI INVERTER FRIO SOLO SPLIT 3 X 1

Ud.Ext.	Ud.Int.	Ud.Int.	Ud.Int.	Frigorías x Ud.	Precio*
3MKS50E	FTKS20DW	FTKS20DW	FTKS20DW	1428+1428+1428	2.609,00 euros
3MKS50E	FTKS20DW	FTKS20DW	FTKS25DW	1316+1316+1651	2.623,00 euros
3MKS50E	FTKS20DW	FTKS20DW	FTKS35DW	1144+1144+1995	2.646,00 euros
3MKS50E	FTKS20DW	FTKS25DW	FTKS25DW	1221+1531+1531	2.637,00 euros
3MKS50E	FTKS20DW	FTKS25DW	FTKS35DW	1075+1342+1883	2.660,00 euros
3MKS50E	FTKS20DW	FTKS35DW	FTKS35DW	963+1668+1668	2.683,00 euros
3MKS50E	FTKS25DW	FTKS25DW	FTKS25DW	1428+1428+1428	2.651,00 euros
3MKS50E	FTKS25DW	FTKS25DW	FTKS35DW	1264+1264+1172	2.674,00 euros
3MKS50E	FTKS25DW	FTKS35DW	FTKS35DW	1135+1582+1582	2.697,00 euros
4MKS58E	FTKS20DW	FTKS20DW	FTKS20DW	1496+1496+1496	3.521,00 euros
4MKS58E	FTKS20DW	FTKS20DW	FTKS25DW	1410+1410+1763	3.535,00 euros
4MKS58E	FTKS20DW	FTKS20DW	FTKS35DW	1281+1281+2236	3.558,00 euros
4MKS58E	FTKS20DW	FTKS20DW	FTKS50DW	1109+1109+2769	3.861,00 euros
4MKS58E	FTKS20DW	FTKS25DW	FTKS25DW	1342+1677+1677	3.549,00 euros
4MKS58E	FTKS20DW	FTKS25DW	FTKS35DW	1221+1531+2141	3.572,00 euros
4MKS58E	FTKS20DW	FTKS25DW	FTKS50DW	1049+1316+2623	3.875,00 euros
4MKS58E	FTKS20DW	FTKS35DW	FTKS35DW	1101+1944+1944	3.595,00 euros
4MKS58E	FTKS25DW	FTKS25DW	FTKS25DW	1600+1600+1600	3.563,00 euros
4MKS58E	FTKS25DW	FTKS25DW	FTKS35DW	1471+1471+2047	3.586,00 euros
4MKS58E	FTKS25DW	FTKS25DW	FTKS50DW	1247+1247+2494	3.889,00 euros
4MKS58E	FTKS25DW	FTKS35DW	FTKS35DW	1307+1840+1840	3.609,00 euros
4MKS75E	FTKS20DW	FTKS25DW	FTKS35DW	1514+1909+2640	3.851,00 euros
4MKS75E	FTKS20DW	FTKS25DW	FTKS50DW	1359+1694+3397	4.154,00 euros
4MKS75E	FTKS20DW	FTKS35DW	FTKS35DW	1402+2460+2460	3.874,00 euros
4MKS75E	FTKS20DW	FTKS35DW	FTKS50DW	1230+2150+3070	4.177,00 euros
4MKS75E	FTKS25DW	FTKS25DW	FTKS25DW	1978+1978+1978	3.842,00 euros
4MKS75E	FTKS25DW	FTKS25DW	FTKS35DW	1823+1823+2546	3.865,00 euros
4MKS75E	FTKS25DW	FTKS25DW	FTKS50DW	1617+1617+3216	4.168,00 euros
4MKS75E	FTKS25DW	FTKS35DW	FTKS35DW	1703+2374+2374	3.888,00 euros
4MKS75E	FTKS25DW	FTKS35DW	FTKS50DW	1462+2055+2933	4.191,00 euros
4MKS75E	FTKS35DW	FTKS35DW	FTKS35DW	2150+2150+2150	3.911,00 euros
4MKS75E	FTKS35DW	FTKS35DW	FTKS50DW	1883+1883+2683	4.214,00 euros
4MKS75E	FTKS35DW	FTKS50DW	FTKS50DW	1668+2391+2391	4.517,00 euros

UNIDADES MULTI INVERTER BOMBA DE CALOR SPLIT 3 X 1

Ud.Ext.	Ud.Int.	Ud.Int.	Ud.Int.	Frigorías x Ud.	Calorías x Ud.	Precio*
3MXS52E	FTXS20DW	FTXS20DW	FTXS20DW	1488+1488+1488	1944+1944+1944	2.902,00 euros
3MXS52E	FTXS20DW	FTXS20DW	FTXS25DW	1376+1376+1711	1797+1797+2236	2.903,00 euros
3MXS52E	FTXS20DW	FTXS20DW	FTXS35DW	1187+1187+2090	1548+1548+2735	2.925,00 euros
3MXS52E	FTXS20DW	FTXS25DW	FTXS25DW	1281+1591+1591	1668+2081+2081	2.904,00 euros
3MXS52E	FTXS20DW	FTXS25DW	FTXS35DW	1118+1402+1952	1462+1832+2554	2.926,00 euros
3MXS52E	FTXS25DW	FTXS25DW	FTXS25DW	1488+1488+1488	1944+1944+1944	2.905,00 euros
3MXS52E	FTXS25DW	FTXS25DW	FTXS35DW	1316+1316+1840	1720+1720+2408	2.927,00 euros
4MXS68E	FTXS20DW	FTXS20DW	FTXS20DW	1720+1720+1720	2262+2262+2262	3.983,00 euros
4MXS68E	FTXS20DW	FTXS20DW	FTXS25DW	1720+1720+2150	2184+2184+2726	3.984,00 euros
4MXS68E	FTXS20DW	FTXS20DW	FTXS35DW	1557+1557+2735	1969+1969+3457	4.006,00 euros
4MXS68E	FTXS20DW	FTXS20DW	FTXS50DW	1299+1299+3251	1643+1643+4111	4.338,00 euros
4MXS68E	FTXS20DW	FTXS20DW	FTXS60F	1170+1170+3509	1479+1479+4438	4.568,00 euros
4MXS68E	FTXS20DW	FTXS25DW	FTXS25DW	1668+2090+2090	2116+2640+2640	3.985,00 euros
4MXS68E	FTXS20DW	FTXS25DW	FTXS35DW	1462+1832+2554	1849+2313+3234	4.007,00 euros
4MXS68E	FTXS20DW	FTXS25DW	FTXS50DW	1230+1539+3079	1557+1944+3896	4.339,00 euros
4MXS68E	FTXS20DW	FTXS25DW	FTXS60F	1118+1393+3337	1410+1763+4223	4.569,00 euros
4MXS68E	FTXS20DW	FTXS35DW	FTXS35DW	1307+2270+2270	1651+2872+2872	4.029,00 euros
4MXS68E	FTXS20DW	FTXS35DW	FTXS50DW	1118+1952+2778	1410+2468+3517	4.361,00 euros
4MXS68E	FTXS25DW	FTXS25DW	FTXS25DW	1944+1944+1944	2460+2460+2460	3.986,00 euros
4MXS68E	FTXS25DW	FTXS25DW	FTXS35DW	1720+1720+2408	2176+2176+3044	4.008,00 euros
4MXS68E	FTXS25DW	FTXS25DW	FTXS50DW	1462+1462+2924	1849+1849+3698	4.340,00 euros
4MXS68E	FTXS25DW	FTXS25DW	FTXS60F	1333+1333+3182	1677+1677+4042	4.570,00 euros
4MXS68E	FTXS25DW	FTXS35DW	FTXS35DW	1531+2159+2159	1944+2726+2726	4.030,00 euros
4MXS68E	FTXS25DW	FTXS35DW	FTXS50DW	1333+1858+2657	1677+2356+3363	4.362,00 euros
4MXS68E	FTXS35DW	FTXS35DW	FTXS35DW	1944+1944+1944	2460+2460+2460	4.052,00 euros

Vitrocerámicas a gas y horno para conjuntar

ORANIER
GERMANY

Encimera vitrocerámica a gas y panel de mandos



- Marco de acero inoxidable.
- Panel de mandos de acero inoxidable con pilotos luminosos.
- Reloj digital con avisador.
- Quemador izquierdo con función núcleo o función total.
- Encendido automático y 12 niveles de potencia.
- Pilotos indicadores de calor residual.
- 2 zonas de cocción por la acción del calor residual.
- Protección térmica de sobrecarga.
- Conexionado a panel por cables.
- **Corte de gas por válvula automática de seguridad.**
Incluye tubo metálico flexible y extensible.

Conjunto Vitrocerámica con horno eléctrico inox Oranier (encastrables)



- **Encimera vitrocerámica**
- Misma descripción que vitrocerámica 2192.
- **Horno eléctrico Gourmet**
- Acero inoxidable.
- Horno multifunción eléctrico ventilado.
- Selector de 9 funciones.
- Ventilación tangencial.
- Esmalte de fácil limpieza.
- Control termostático de temperatura.
- Programador electrónico digital.
- Potencia total máxima 2.800 W.
Incluye tubo metálico flexible y extensible.

Encimera vitrocerámica a gas con mandos superiores



- Marco de acero inoxidable.
- Encendido automático.
- Quemador izquierdo con función núcleo o función total.
- 12 niveles de potencia.
- **Rejilla desmontable esmaltada.**
- Pilotos indicadores de calor residual.
- 2 zonas de cocción por la acción del calor residual.
- Protección térmica de sobrecarga.
- **Corte de gas por válvula automática de seguridad.**
Incluye tubo metálico flexible y extensible.

Color	Referencia	Precio*
Inox	2192	1.250,00 euros

Color	Referencia	Precio*
Inox	2192 EH2031	1.610,00 euros

Color	Referencia	Precio*
Inox	2194	1.462,00 euros

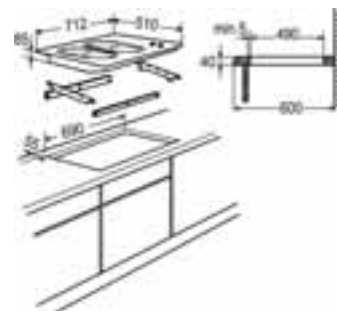
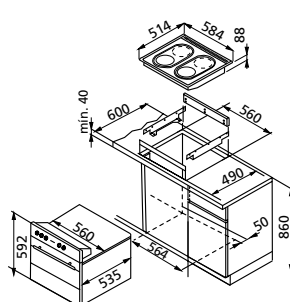
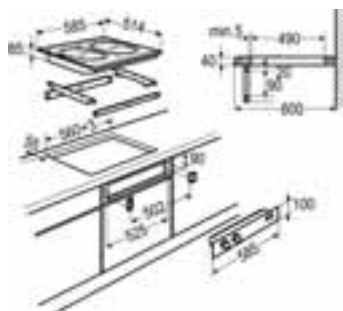

Vitrocerámica a gas mixta, inducción y horno eléctrico

ORANIER
GERMANY

Encimera mixta vitrocerámica a gas + quemadores



Vitrocerámica de gas

- Indicador de calor residual.
- Indicador de funcionamiento.
- Rejilla trasera extraíble.
- Protección térmica de sobrecarga.
- Encendido automático y 12 niveles de potencia.
- Quemador de doble zona 2,5 kw (2 x 1,25kw) y 1 zona de calor residual.
- Corte de gas por válvula automática de seguridad.

Encimera de 2 quemadores

- Encendido termoeléctrico en los mandos.
 - Parrilla de fundición.
 - 1 quemador rápido de 3 kw.
 - 1 quemador semirápido de 1,65 kw.
- Incluye tubo metálico flexible y extensible.**

Color	Referencia	Precio*
Negro	2763	1.198,00 euros

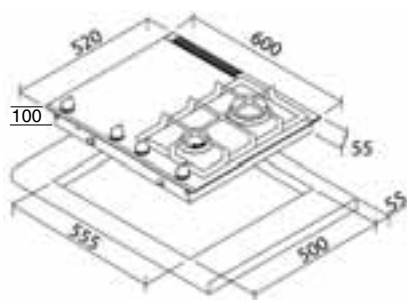

Encimera vitrocerámica de inducción



- Alimentación eléctrica a 220 V.
- Marco de acero inoxidable.
- Mandos superiores por sensores táctiles.
- 12 niveles de potencia y 4 programadores.
- 4 zonas de cocción: 2 x 18 cm....2800w.
1 x 16 cm....2200w.
1 x 21 cm....3100w.
- Seguridad para niños.
- Protección al sobrecalentamiento.

Color	Referencia	Precio*
Inox	2064	1.198,00 euros

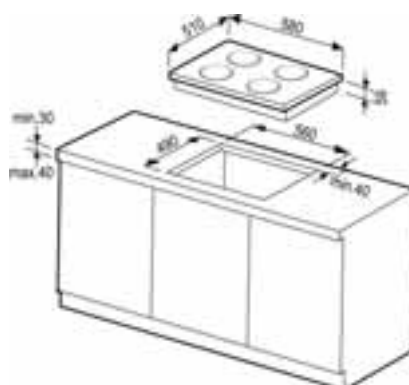

Horno eléctrico encastrable



- Clase A.
- Capacidad 58 l.
- Panel de mandos inox.
- Puerta inox con doble cristal desmontables.
- Puerta interior de cristal mazonado.
- Interior en esmalte de fácil limpieza.
- Horno eléctrico multifunción 7 funciones.
- Programador electrónico.
- Ventilación tangencial de enfriamiento.
- Grill eléctrico.
- Gama de temperatura de 50 a 250°C.

Color	Referencia	Precio*
Inox	9822	500,00 euros

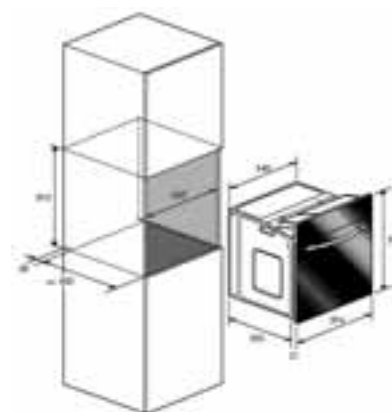

* Estos precios no incluyen instalación ni I.V.A.

Encimera vitrocerámica a gas y panel de mandos

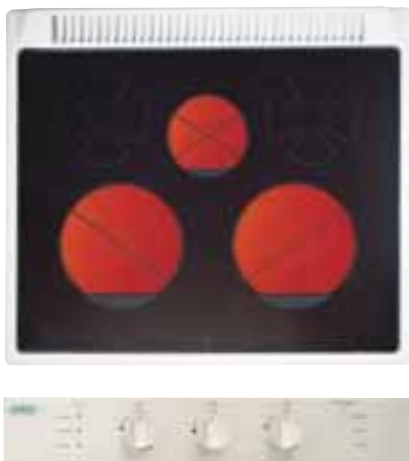

Encimera vitrocerámica

- 5 zonas de cocción.
 - 2 quemadores concéntricos con coronas de 1.800 W y núcleos centrales de 750 W.
 - 1 quemador central de 1.050 W.
 - 2 zonas de cocción por la acción del calor residual.
 - Regulación de los fuegos manualmente a tres intensidades (mínimo, medio y máximo). Excepto central.
 - Piloto indicador de calor residual.
 - **Corte del gas por válvula automática de seguridad.**
 - **Dispositivos de seguridad por ausencia de recipiente.**
- Incluye tubo metálico flexible y extensible.

Panel de mandos

- **Encendido electrónico.**
- Pilotos indicadores de funcionamiento.
- Pilotos indicadores de falta de gas.
- Cristal serigrafiado.
- Transmisiones metálicas.

Color	Referencia	Precio*
Blanco o negro	PC3G	900,00 euros
Inox	PC3G	920,00 euros
Blanco o negro	Panel de mandos PC3G	85,00 euros

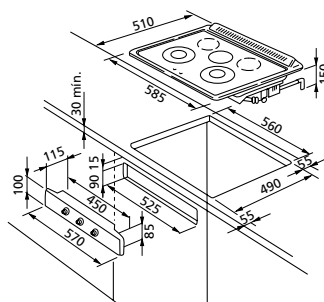

Horno a gas



- Capacidad 50 l.
 - Horno termoventilado multigas.
 - Programador electrónico digital.
 - Grill eléctrico de 1.800 W.
 - Ventilación tangencial.
 - Selector de funciones.
 - Control termostático de temperatura.
 - **Válvula de seguridad.**
 - Puerta desmontable con doble cristal.
 - Luz interior.
 - Pilotos indicadores de funcionamiento.
 - Pilotos indicadores de falta de gas.
 - Cristal serigrafiado.
- Incluye tubo metálico flexible y extensible.

Color	Referencia	Precio*
Blanco o negro	FVC-32G	875,00 euros

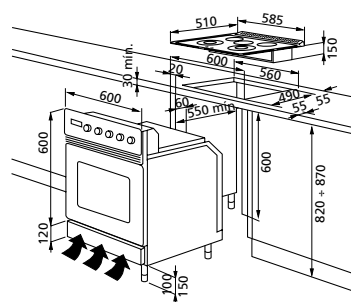

Vitrocerámica eléctrica Mandos táctiles



- Alimentación eléctrica: 220 V.
- 1 placa Hi Light de 21 cm potencia 2.200 W, y núcleo de 13,3 cm, potencia 750 W.
- 1 placa Hi Light de 18 cm potencia 1.800 W.
- 2 placas Hi Light de 14,5 cm potencia 1.200 W cada una.
- Mandos superiores por sensores táctiles.
- Funcionamiento termostático.
- Función llave de seguridad.
- Marco de acero inoxidable.

Vitrocerámica eléctrica Mandos táctiles



- Alimentación eléctrica: 220 V.
- 1 placa Hi Light de 21 cm potencia 2.200 W, y núcleo de 13,3 cm, potencia 750 W.
- 1 placa Hi Light de 18 cm potencia 1.800 W.
- 2 placas Hi Light de 14,5 cm potencia 1.200 W cada una.
- Mandos superiores por sensores táctiles.
- Funcionamiento termostático.
- Función llave de seguridad.

Plancha vitrocerámica portátil



- Alimentación eléctrica: 220 V.
- Potencia 2.500 W.
- Superficie de cocción: 43 x 37 cm.
- Funcionamiento termostático.
- Placa de cocción extraíble.
- Medidas: 100 x 60 x 91 cm.
- Peso: 26 kg.

Color	Referencia	Precio*
Inox	PVC3H1DTC	411,00 euros

Color	Referencia	Precio*
Negro	PVC4HTC	411,00 euros

Color	Referencia	Precio*
Inox	roller-plancha	390,00 euros

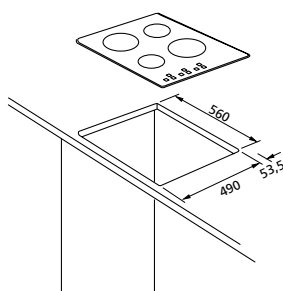
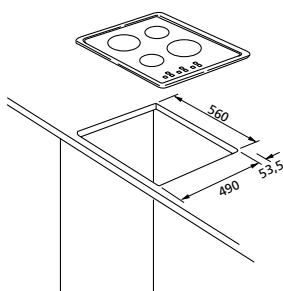

Hornos y encimeras independientes encastrables



Horno a gas



- Capacidad 47 l.
- Selector de funciones.
- Ventilación tangencial.
- Cuentaminutos mecánico.
- Grill a gas.
- Asador giratorio.
- Luz interior.
- **Seguridad por termopar.**
- Puerta con doble cristal.
- Encendido automático.

Incluye tubo metálico flexible y extensible.

Color	Referencia	Precio*
Inox	FPE6GGECX	560,00 euros

Horno eléctrico



- Capacidad 58 l.
- Horno multifunción eléctrico ventilado.
- Selector de 8 funciones.
- Paneles autolimpiantes.
- Ventilación tangencial.
- Puerta desmontable con triple cristal.
- Luz interior.
- Control termostático de temperatura.
- Programador electrónico digital.
- Potencia total máxima 2.100 W.

Color	Referencia	Precio*
Inox	CP 32.T05	400,00 euros

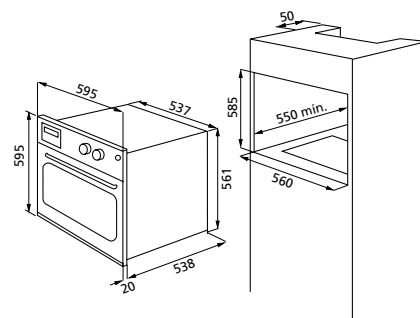
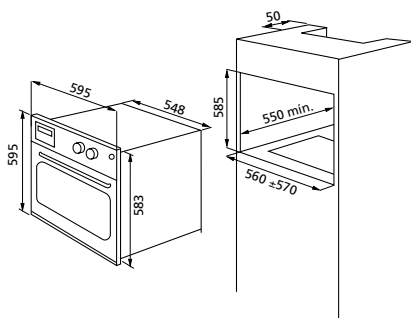

Encimeras independientes a gas



- 5 quemadores a gas
- Quemador central de triple corona
- Encendido automático en los mandos
- Seguridad por termopar en cada quemador
- Parrillas de fundición

Referencia	Precio*
PFY75TNX	380,00 euros



- 4 quemadores a gas
- 1 quemador de triple corona
- Encendido automático en los mandos
- Seguridad por termopar en cada quemador
- Parrillas de fundición

Referencia	Precio*
PMY64TNX	285,00 euros



- 5 quemadores a gas
- Quemador central de triple corona
- Encendido automático en los mandos
- Parrilla esmaltada
- Seguridad por termopar en cada quemador

Referencia	Precio*
PFI75TNX	310,00 euros

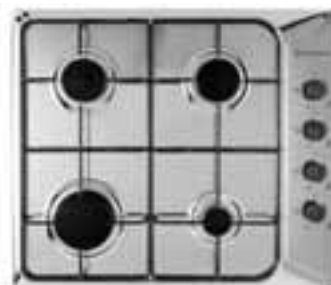

- 4 quemadores a gas
- Parrilla esmaltada

Referencia	Precio*
PMI640EX	100,00 euros

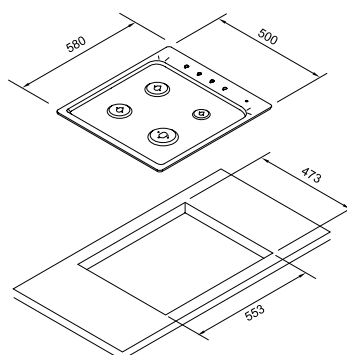
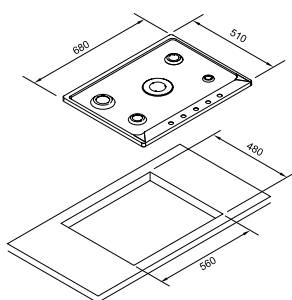

* Estos precios no incluyen instalación ni I.V.A.

Horno eléctrico ICON



- Capacidad 61 l.
- Panel de mandos inox
- Puerta de horno inox
- Programador electrónico inicio-fin cocción
- Ventilación tangencial de enfriamiento
- Horno eléctrico multifunción 7 funciones
- Grill eléctrico
- Termostato
- Horno con luz interior
- Cavity del horno con parrillas laterales
- 1 bandeja y 2 parrillas

Referencia **Precio***

FPI608LX Inox **430,00 euros**

Horno eléctrico HIMAGE



- Clase A
- Capacidad 61 l.
- Panel de mandos inox
- Puerta de horno inox
- Control electrónico de la cocción
- Ventilación tangencial de enfriamiento
- Horno eléctrico multifunción 8 funciones
- Grill eléctrico
- Termostato
- Horno con luz interior
- Cavity del horno con parrillas laterales
- 1 bandeja y 2 parrillas

Referencia **Precio***

FPH608EX Inox **580,00 euros**

Horno eléctrico PYRO



- Clase A
- Capacidad 51 l.
- Panel de mandos inox
- Puerta de horno inox
- 2 funciones de limpieza pirolítica
- Control electrónico de la temperatura
- Programador electrónico inicio-fin cocción
- Puerta del horno con 3 cristales
- Horno eléctrico multifunción 8 funciones
- Grill eléctrico
- Termostato
- Horno con luz interior
- 1 bandeja y 2 parrillas con guías telescópicas

Referencia **Precio***

FPZ6Y8LX Inox **995,00 euros**

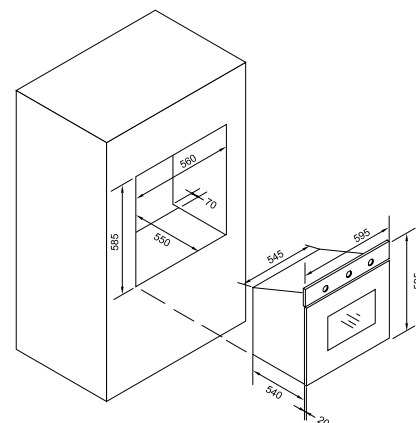
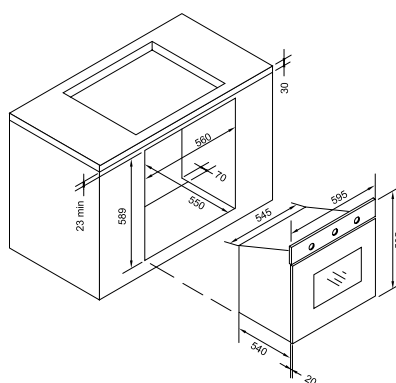
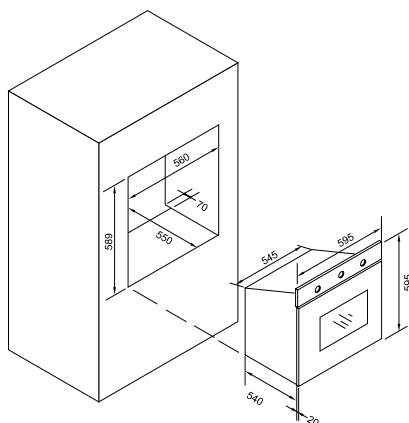

PROFESIONAL TECH 90 MAXIHORNO



COLORES

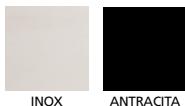

ACCESORIO



Referencia **Precio***
Plancha de fundición **113,00 euros**

Fotografía con horno eléctrico.
Horno a gas sin programador.

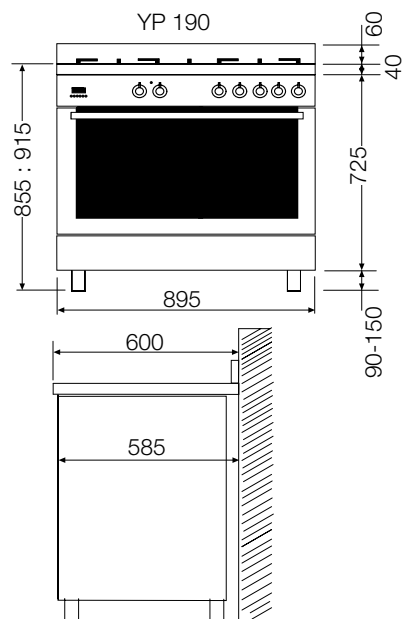

Referencia	Precio*
YP 190.60 FEMW TC Horno Eléctrico 5 quemadores a gas + 1 triple corona	1.500,00 euros
YP 190.50 FEMW PE TC Horno Eléctrico 3 quemadores a gas + 1 triple corona + 1 quemador plancha	1.475,00 euros
YP 190.50 FEMW TC Horno Eléctrico 4 quemadores a gas + 1 triple corona	1.450,00 euros
YP 190.60 TFPVEG TC Horno a Gas 5 quemadores a gas + 1 triple corona	1.500,00 euros
YP 190.50 TFPVEG PE TC Horno a Gas 3 quemadores a gas + 1 triple corona + 1 quemador plancha	1.475,00 euros
YP 190.50 TFPVEG TC Horno a Gas 4 quemadores a gas + 1 triple corona	1.450,00 euros

PROFESIONAL TECH 60



COLORES



ACCESORIO



Referencia **Precio***
Plancha de fundición **113,00 euros**

Fotografía con horno eléctrico.
Horno a gas sin programador.

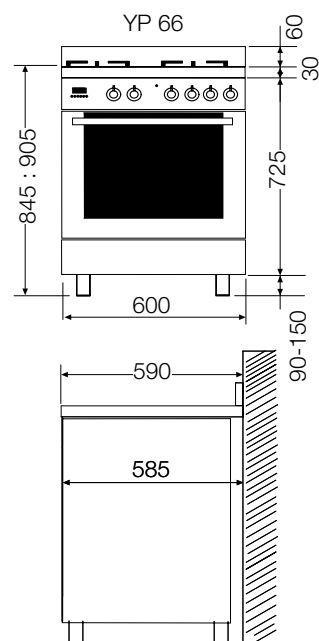

Referencia	Precio*
YP 66.40 FEMW TC Horno Eléctrico 3 quemadores a gas + 1 triple corona	999,00 euros
YP 66.40 TFPVEG TC Horno a Gas 3 quemadores a gas + 1 triple corona	999,00 euros



PRODUCTOS OLMAR S.A.

C/. Santiago Rusinyol n.º 9, loc. 3 (esq. Eusebio Güell)
08830 SANT BOI DE LLOBREGAT - Barcelona
Telf. 902 153 320 - Fax 936 354 153
E-mail: info@gamor.net - www.gamor.net

CENTRAL DE SERVICIO TÉCNICO 902 153 320

Las especificaciones de este catálogo están sujetas a cambios sin previo aviso